

Manual de instrucciones

**DECLARATION « CE » DE CONFORMITE
« EC » DECLARATION OF CONFORMITY
Directive R&TTE 1999/5/CE**

NUM'AXES
déclare que / declares that

le collier de dressage / the training collar
CANICOM 1500 PRO

satisfait à toutes les dispositions de la Directive N° 1999/5/CE du 07/04/99 du Conseil Européen
complies to all dispositions of the European Council Directives below N° 1999/5/CE

et est conforme aux normes suivantes / and complies with standards below:

ETSI EN 300 220



NUM'AXES

745 rue de la Bergeresse – Z.A.C. des Aulnaies – BP 30157
45161 OLIVET CEDEX – FRANCE
Tél. + 33 (0)2 38 63 36 56 / Fax + 33 (0)2 38 63 31 00

NOTA PREVIA

Se recomienda a todo portador de un aparato individual de asistencia cardio vascular (estimulador cardíaco, marcapasos, desfibrilador) tomar precauciones en la utilización del CANICOM 1500 PRO.

Este aparato emite campos magnéticos estáticos (imán situado en el mando a distancia) así como ondas electromagnéticas de alta frecuencia (frecuencia = 869 Mhz, potencia de emisión máxima = 500 mW).

Este aparato se ajusta a la normativa europea ETSI EN 300 220.

Todo nuestro agradecimiento por haber elegido un aparato de la gama NUM'AXES.

Para obtener de él un rendimiento máximo, lea atentamente, antes de usar al CANICOM 1500 PRO, las instrucciones del manual, que conservará para cualquier consulta posterior.

Antes de colocar a su perro el CANICOM, se recomienda que sea examinado por un veterinario con el fin de cerciorarse de que el animal esté en condiciones de llevar el collar.

Verificar regularmente el cuello de su perro, porque los frotamientos repetidos de los electrodos sobre la piel pueden provocar a veces irritaciones. En este caso, retirarle el collar hasta que desaparezcan las irritaciones.

Empiece siempre con el nivel de estímulo más bajo, determine el nivel de intensidad desde el cual su perro reacciona y aumente paulatinamente.

Le aconsejamos buscar la ayuda de adiestradores profesionales para un adiestramiento adaptado a su perro.

Composición del CANICOM 1500 PRO	2
Presentación del producto	2
El mando a distancia CANICOM 1500 PRO	
– puesta en/fuera de servicio del mando a distancia	3
– afectación de las teclas	3
– desgaste/sustitución de las pilas del mando a distancia	6
El collar de adiestramiento CANICOM	
– primera puesta en servicio	6
– utilización del mando a distancia con el collar CANICOM	8
– desgaste/sustitución de la pila del collar CANICOM	9
– cambio de los electrodos	9
– verificación de su CANICOM 1500 PRO	9
– para obtener los mejores resultados	9
– ajuste del collar CANICOM	9
– iniciación al collar de adiestramiento	10
– la diferencia entre estímulo “continuo” y “flash”	10
– precauciones de uso	10
– en caso de malfuncionamiento	10
El collar de localización sonora CANIBEEP RADIO PRO	
– presentación del collar CANIBEEP RADIO PRO	11
– primera puesta en servicio	11
– utilización del mando a distancia con el collar CANIBEEP RADIO PRO	15
– desgaste/sustitución de la pila del collar CANIBEEP RADIO PRO	16
– a saber	16
– ejemplos de uso del CANIBEEP RADIO PRO	16
– precauciones de uso - mantenimiento	18
– en caso de malfuncionamiento	19
La caja lanzadora CANIFLY	
– presentación del producto	19
– primera puesta en servicio	20
– desgaste/sustitución de las pilas de la caja lanzadora	20
– precauciones de uso - mantenimiento	21
– en caso de malfuncionamiento	21
Características técnicas	22
Garantía	23
Condiciones de garantía	23
Accesorios	23
Reciclaje de aparatos electrónicos al final de su vida	23

• **Composición del CANICOM 1500 PRO**

- 1 collar CANICOM equipado con electrodos cortos
- 1 pila de litio 3 V CR2 para el collar
- 1 mando a distancia CANICOM 1500 PRO equipado con dos pilas alcalinas LR06
- 1 lámpara de prueba
- 1 juego de electrodos largos
- 1 correa de seguridad
- 1 DVD
- este manual de instrucciones

• **Presentación del producto**

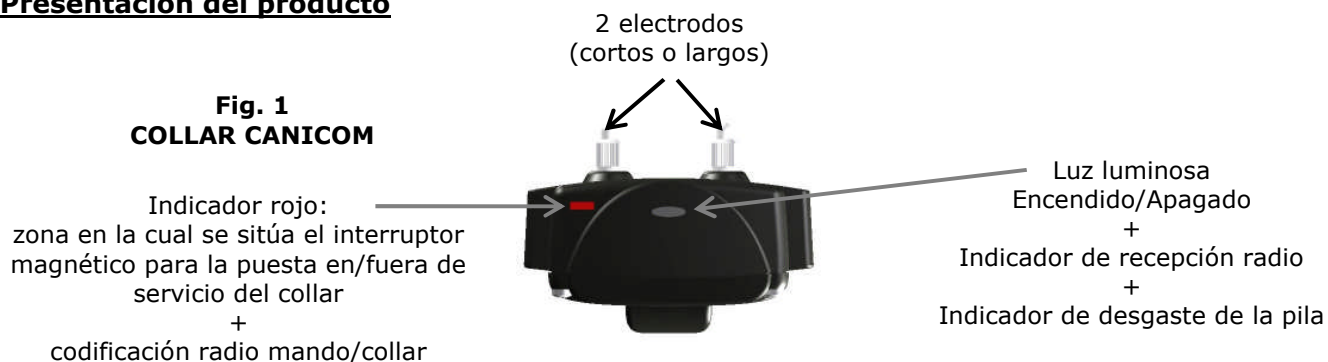

**Fig. 2
MANDO A DISTANCIA**

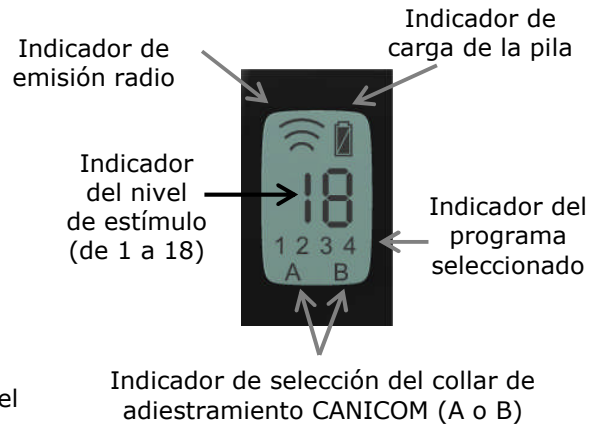



**Fig. 3
PANTALLA LCD**

• **El mando a distancia CANICOM 1500 PRO**

- PUESTA EN/FUERA DE SERVICIO DEL MANDO A DISTANCIA

Las pilas se encuentran ya en el mando cuando adquiere el producto.

- **Puesta en servicio:** presionar **durante 1 segundo** el botón encendido/apagado  situado en el lado del mando a distancia (Fig. 2). Aparecen las indicaciones sobre la pantalla LCD.
- **Puesta fuera de servicio:** presionar **durante 1 segundo** el botón encendido/apagado  situado en el lado del mando a distancia (Fig. 2). Se apagan las indicaciones sobre la pantalla LCD.

Si no utiliza el CANICOM 1500 PRO durante un cierto tiempo, es conveniente ponerlo fuera de servicio para preservar la duración de las pilas.

- AFECTACIÓN DE LAS TECLAS

El mando a distancia del CANICOM 1500 PRO ha sido diseñado para controlar 1 o 2 collares de adiestramiento CANICOM, 1 o 2 collares de localización sonora CANIBEEP RADIO PRO y/o 1 hasta 4 cajas lanzadoras CANIFLY. Permite trabajar hasta una distancia de 1500 metros (esta distancia puede variar según el entorno y la configuración del terreno donde se encuentre).

▪ **Teclas A y B : teclas de selección de los collares de adiestramiento CANICOM**

Antes de cualquiera acción de adiestramiento (aviso sonoro o estímulos), tiene que seleccionar el collar CANICOM que desean controlar:

- perro A (collar CANICOM con correa negra)
- perro B (collar CANICOM con correa amarilla)

Para seleccionar el perro que desean controlar, apoyar brevemente sobre la tecla A o B (la letra A o B aparece abajo de la pantalla LCD).

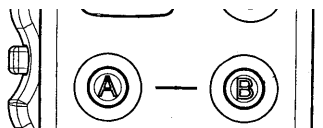
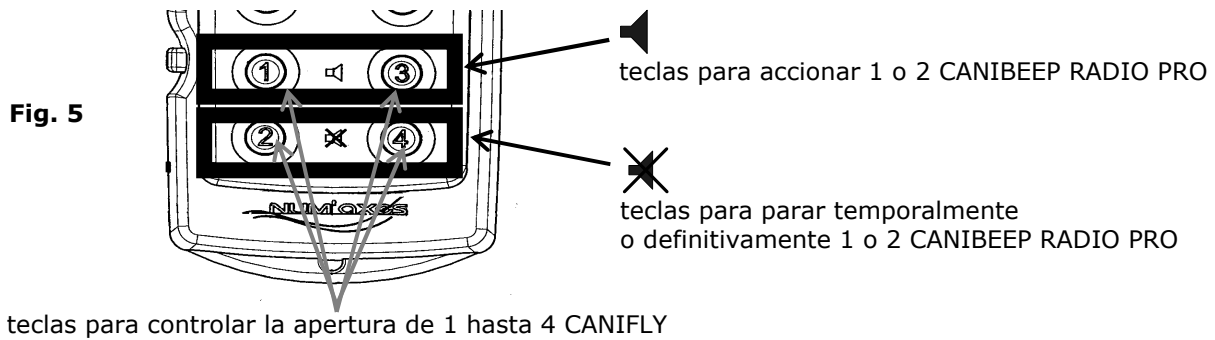

Fig. 4

- **Teclas 1, 2, 3 y 4 : teclas para controlar 1 o 2 collares de localización sonora CANIBEEP RADIO PRO y 1 hasta 4 cajas lanzadoras CANIFLY**



- **Programas**

Para accionar 1 o 2 CANIBEEP RADIO PRO o accionar 1, 2, 3 o 4 CANIFLY, es preciso afectar las teclas numeradas de 1 hasta 4 de su mando según la utilización deseada.

Para ello, **hay que seleccionar uno de los 4 programas de utilización** del CANICOM 1500 PRO.

- **Programa 1**

destinado a controlar la apertura de **1, 2, 3 o 4 CANIFLY** con las teclas numeradas de 1 hasta 4 (Fig. 6).

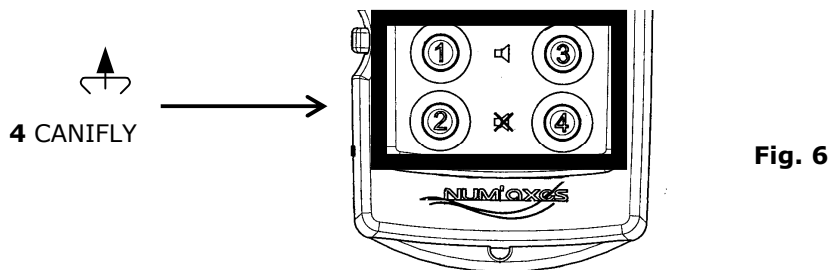

- **Programa 2**

destinado a controlar la apertura de **1 o 2 CANIFLY** con las teclas numeradas 1 e 2, y accionar un **CANIBEEP RADIO PRO** de color **amarillo** con las teclas numeradas 3 e 4 (Fig. 7).

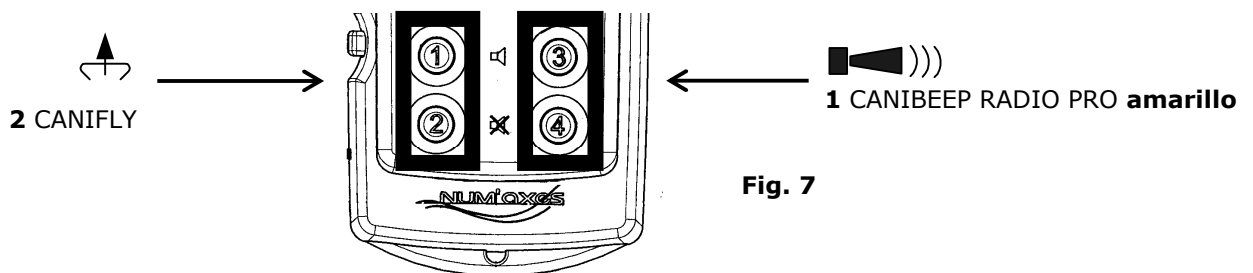

- **Programa 3**

destinado a accionar un **CANIBEEP RADIO PRO** de color **amarillo** con las teclas numeradas 1 e 2, y controlar la apertura de **1 o 2 CANIFLY** con las teclas 3 e 4 (Fig. 8).

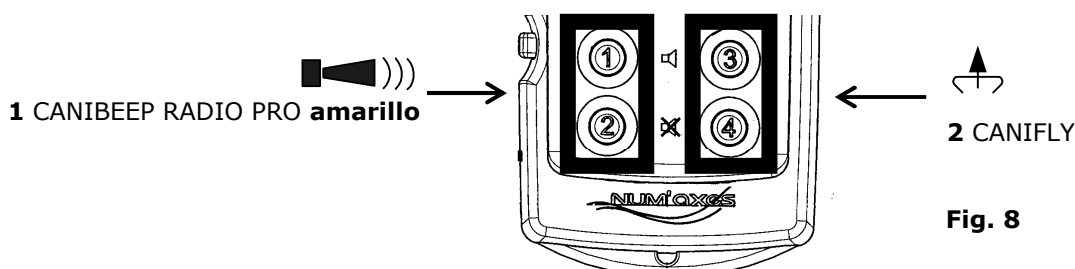

• **Programa 4**

destinado a accionar 1 o 2 CANIBEEP RADIO PRO (Fig. 9) :

- un **CANIBEEP RADIO PRO** de color **amarillo** con las teclas 1 e 2
- un **CANIBEEP RADIO PRO** de color **naranja** con las teclas 3 e 4

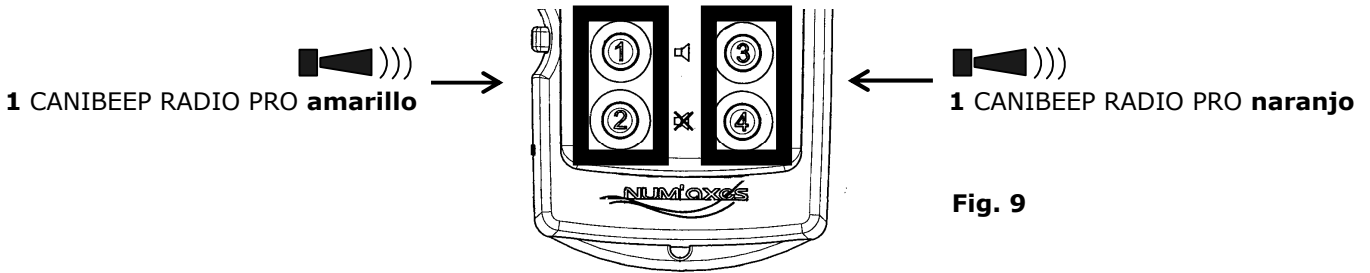

Fig. 9

Una etiqueta memo situada en la parte posterior del mando le recuerda (además del N° de serie) la afectación de las teclas según el programa seleccionado.

Etiqueta memo
Afectación de las teclas 1, 2, 3 e 4
según el programa seleccionado

	1	2	3	4
P1	↑	↑	↑	↑
P2	↑	↑	■)))	
P3	■)))		↑	↑
P4	■)))		■)))	

1 2 3 4 : representan las 4 teclas situadas en frente del mando (numeradas de 1 hasta 4)

P1 - P2 - P3 - P4 : representan los 4 programas

↑ : representa una CANIFLY

■))) : representa un collar CANIBEEP RADIO PRO

Procedimiento para seleccionar un programa:

1. Pulsar la tecla de ajuste del nivel de estímulo "-" hasta alcanzar el nivel "01" (Fig. 10).

Fig. 10

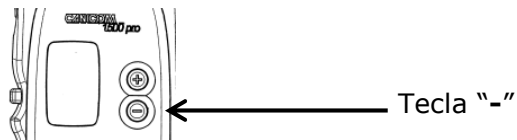

2. Cuando el nivel "01" está seleccionado, presionar durante 5 segundos la tecla "-" hasta que la indicación "00" parpadea sobre la pantalla LCD.

3. Pulsar la tecla numerada 1, 2, 3 o 4 para seleccionar el programa elegido (Fig. 11): el número del programa aparece sobre la pantalla LCD.

Fig. 11

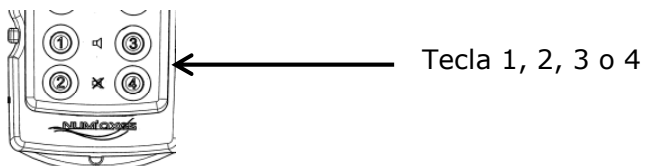

4. Pulsar la tecla de ajuste del nivel de estímulo "+" para validar el programa elegido (Fig. 12).

Fig. 12

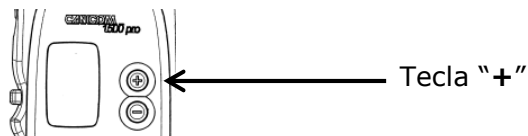

▪ Desgaste/sustitución de las pilas del mando a distancia

En caso de desgaste de las pilas, las prestaciones (alcance radio) del mando disminuirán. ¡Sustituir las pilas!

Para comprobar las pilas, poner en servicio su mando a distancia CANICOM 1500 PRO y controlar el indicador de nivel de carga de las pilas sobre la pantalla LCD.

Los diferentes símbolos en dicho indicador tienen los siguientes significados:

 Pilas en buen estado.

 Pilas débiles: pensar en sustituir las pilas.

 Pilas gastadas: su CANICOM 1500 PRO está en modalidad de seguridad, el sistema se "bloquea". Se debe sustituir las pilas.

NUM'AXES recomienda la utilización de pilas de modelo y marca idénticos a las que están proporcionadas con su equipo de educación canina. Pilas de otras marcas podrían no funcionar o no ser compatibles con sus productos.

Pueden conseguirse las pilas adecuadas directamente en NUM'AXES o en su distribuidor.

Sustituir las pilas gastadas por pilas nuevas procediendo de la siguiente manera:

- Sacar el tornillo y la tapa de pila situados en la parte posterior del mando.
- Sacar las pilas gastadas.
- Insertar las pilas nuevas (alcalinas LR06) en su alojamiento **respetando la orientación indicada cerca del alojamiento de las pilas.**
- Apretar el tornillo sujetador para fijar la tapa de pila.
- Comprobar el buen funcionamiento de su mando.



Fig. 13
Sustitución de la pilas en el mando CANICOM 1500 PRO

ATENCIÓN
Respetar las polaridades indicadas

• El collar de adiestramiento CANICOM

- PRIMERA PUESTA EN SERVICIO

▪ Colocar la pila en el collar CANICOM

- Desenrosque los 4 tornillos de la tapa del collar CANICOM.
- Introduzca la pila (3V de litio CR2) **respetando la orientación indicada en el alojamiento de la pila** (Fig. 14).
- Se emite una señal sonora que indica la colocación correcta de la pila.
Si no hubiera ninguna señal después de insertar la pila, sacarla y colocarla correctamente, teniendo cuidado con la polaridad de la pila.
- Antes de colocar la tapa, compruebe que la junta tórica se encuentra bien colocada en la ranura de la trampilla.
- Apriete ligeramente los 4 tornillos.



Fig. 14

▪ Puesta en/fuera de servicio del collar CANICOM

Un imán situado en el mando a distancia permite poner en servicio o fuera de servicio el collar receptor CANICOM.

- **Puesta en servicio:** acercar la marca que se encuentra en el lado izquierdo del mando hasta tocar el indicador rojo del collar receptor **durante 1 segundo** (Fig. 15). La luz indicadora parpadea en verde: el collar receptor CANICOM está **en servicio**.
- **Puesta fuera de servicio:** acercar la marca que se encuentra en el lado izquierdo del mando hasta tocar el indicador rojo del collar receptor **durante 1 segundo** (Fig. 15). La luz indicadora cambia de verde parpadeante a rojo continuo y después se apaga: el collar receptor CANICOM está **apagado**.

Proceder de la misma manera para cada collar receptor.

Si no utiliza el CANICOM 1500 PRO durante un cierto tiempo, es conveniente ponerlo fuera de servicio para preservar la duración de la pila.

Fig. 15 Poner en contacto estas 2 zonas **durante 1 segundo**
Puesta en/fuera de servicio del collar CANICOM con un mando CANICOM 1500 PRO





▪ Sincronización del mando a distancia y del collar CANICOM

La sincronización permite acoplar su collar receptor CANICOM con el mando a distancia suministrado (se puede comprar el collar CANICOM adicional en cualquier momento).

IMPORTANTE: antes de empezar con la codificación (primera o posteriores), se debe tener en cuenta que ninguna otra persona cercana esté utilizando un CANICOM 1500 PRO o cualquier otro producto de la gama NUM'AXES: su collar receptor podría registrar el código de ese mando a distancia vecino. Reprogramar de nuevo el mando con el collar si ocurre esta situación.

Procedimiento para la primera codificación



Para el **collar A** con correa negra:

1. Poner en servicio el mando a distancia: presionar continuamente durante 1 segundo el botón rojo  Encendido/Apagado situado en el lado del mando.
2. Seleccionar el collar A con un apoyo breve sobre la tecla A (la letra A aparece debajo de la pantalla LCD).
3. Poner en servicio el collar A: acercar la marca que se encuentra en el lado izquierdo del mando hasta tocar el indicador rojo del collar durante 1 segundo.
4. Alejar el mando a distancia del collar receptor.
5. Apoyar sobre la tecla aviso sonoro  situada en el lado izquierdo del mando. Se emite un aviso sonoro. El collar receptor está sincronizado con su mando a distancia.

Hacer de nuevo el procedimiento de codificación para el collar B con correa amarilla (seleccionar el collar B al punto 2).

Procedimiento para una nueva codificación (para todas las codificaciones posteriores a una primera)

Para codificar de nuevo el **collar A** con correa negra:

1. Poner en servicio el mando a distancia: presionar continuamente durante 1 segundo el botón rojo  Encendido/Apagado situado en el lado del mando.
2. Seleccionar el collar A con un apoyo breve sobre la tecla A (la letra A aparece debajo de la pantalla LCD).
3. **Collar A en posición "fuera de servicio" (apagado, luz apagada):** acercar la marca que se encuentra en el lado izquierdo del mando hasta tocar el indicador rojo del collar receptor **durante 6 segundos**. La luz se enciende en verde fijo, y después en rojo parpadeante.
4. Alejar el mando a distancia del collar receptor.
5. Apoyar sobre la tecla aviso sonoro  situada en el lado izquierdo del mando. Se emite un aviso sonoro. El collar receptor está sincronizado de nuevo con su mando a distancia.

Para codificar de nuevo el collar B con correa amarilla seleccionar el collar B al punto 2.

▪ Reprogramar un collar receptor CANICOM

Se puede reprogramar su collar receptor CANICOM indefinidamente, bien sea con el mismo mando a distancia o con otro nuevo mando de la gama CANICOM.

- UTILIZACIÓN DEL MANDO A DISTANCIA CON EL COLLAR CANICOM

❖ Tecla : aviso sonoro

La presión sobre la tecla "aviso sonoro"  situada en el lado izquierdo del mando permite emitir a distancia un aviso previo sonoro al collar. No hay limitación de tiempo en esta función: las señales sonoras están emitidas mientras que mantenga pulsado la tecla.

Un símbolo "emisión" aparece en la pantalla LCD del mando. La luz verde parpadeante del collar receptor pasa al verde fijo mientras mantenga pulsado el botón.

Es posible utilizar el aviso sonoro de varias maneras según el tipo de adiestramiento que esté realizando. Puede:

- avisar el perro de su error,
- llamar su atención a distancia, ...

Es muy importante utilizar siempre la misma forma de adiestrar con el fin de no molestar a su perro.

❖ Tecla "F" : estímulo flash

Pulsando la tecla "F" puede poner en guardia a distancia a su perro, gracias al envío de estímulos breves, transmitidos por los dos electrodos del collar receptor, **de una duración de menos de 1 segundo.**

Un símbolo "emisión" aparece en la pantalla LCD del mando. La luz del collar pasa del verde parpadeante al rojo fijo durante el tiempo de sanción.

❖ Tecla "C" : estímulo continuo

Presionando el botón "C" puede poner en guardia a distancia a su perro, gracias al envío de estímulos continuos, transmitidos por los dos electrodos del collar receptor, **de una duración limitada a 8 segundos máximo.**

Un símbolo "emisión" aparece en la pantalla LCD del mando. La luz del collar pasa del verde parpadeante al rojo fijo durante el tiempo de sanción.

❖ Tecla "B" : Booster, estímulos programados para órdenes de urgencia

El botón "B" Booster le permitirá parar el perro a distancia de forma instantánea, con el envío de estímulos de un nivel definido previamente como eficaz para su perro. De esta forma, se evita alcanzar el nivel adecuado pulsando repetidamente el botón "+". Estos estímulos serán emitidos de manera continua mediante los dos electrodos del collar y tendrán una **duración limitada a 8 segundos.**

El nivel de estímulo seleccionado con el Booster puede ser diferente para cada collar receptor CANICOM.

Programación de la tecla Booster:

Programación del Booster para el collar A (con correa negra):

- pulsar la tecla "A" durante 5 segundos hasta que la indicación del nivel de estímulo parpadea sobre la pantalla LCD
- pulsar el botón "+" o "-" para modificar el nivel de estímulo
- pulsar la tecla "A" para validar el nivel seleccionado

Proceder de la misma manera para programar el Booster para el collar B con correa amarilla.

❖ Botones de regulación "+" y "-" : regulación del nivel de los estímulos

Los botones de regulación +/- permiten regular rápidamente el nivel de los estímulos.

Dispone de 18 niveles.

Nivel 1: indica el más suave. **Nivel 18:** indica el más fuerte.

Empiece siempre con el nivel de estímulo más bajo.

❖ Iluminar la pantalla LCD

Podrán iluminar la pantalla LCD cerca de 6 segundos con un apoyo breve (1/2 segundo) sobre la tecla Encendido/Apagado  del mando.

- DESGASTE/SUSTITUCIÓN DE LA PILA DEL COLLAR CANICOM

Para comprobar el estado de la pila sobre el collar CANICOM, visualizar la luz luminosa situada en frente de la caja receptora:

- Pila en buen estado: la luz verde parpadea lentamente.
- Pila débil: la luz roja parpadea rápidamente. Prever la sustitución de la pila cuanto antes, por una del mismo tipo (3V litio CR2) – Véase § Primera puesta en servicio: colocar la pila en el collar CANICOM. Comprobar el estado de funcionamiento del collar receptor.

NUM'AXES recomienda la utilización de pilas de modelo y marca idénticos a las que están proporcionadas con su equipo de educación canina. Pilas de otras marcas podrían no funcionar o no ser compatibles con sus productos.

Pueden conseguirse las pilas adecuadas directamente en NUM'AXES o en su distribuidor.

- CAMBIO DE LOS ELECTRODOS

Con el equipo se entregan dos juegos de electrodos de longitudes distintas. La longitud de los electrodos ha de ser suficiente para hacer un buen contacto con la piel del perro y para que el collar CANICOM funcione correctamente.

Si su perro tiene pelo largo y los electrodos cortos montados de fábrica no son adecuados, desenrosquelos y cámbielos por los electrodos largos que se suministran con los accesorios.

Es suficiente un ajuste manual y moderado (no usar herramienta).

- VERIFICACIÓN DE SU CANICOM 1500 PRO

En cualquier momento puede comprobar que su CANICOM 1500 PRO funciona correctamente de la siguiente manera:

- Antes de empezar esta operación, asegurarse de que el collar CANICOM esté fuera de servicio "apagado".
- Entonces, puede poner en contacto la lámpara de prueba con cada uno de los electrodos. Desenrosque y después enrosque de manera que sujeten los hilos de la lámpara de prueba bajo los electrodos.
- Poner en servicio "encendido" el mando y el collar receptor CANICOM.
- Seleccionar el collar que desean comprobar por un apoyo breve sobre la tecla correspondiente: tecla A = collar con correa negra – tecla B = collar con correa amarilla
- Pulsar el botón "F" o "C" modificando el nivel de intensidad de los estímulos: la lámpara de prueba se enciende con una cierta luminosidad.

Proceder de la misma manera para cada collar receptor.

- PARA OBTENER LOS MEJORES RESULTADOS

Las órdenes de adiestramiento que envíen a su perro son transmitidas del mando a distancia al collar receptor por ondas radio.

Estas ondas radio son sensibles y "alcanzan" una distancia de 1500 metros (esta distancia puede variar según el entorno y la configuración del terreno donde se encuentre).

Las prestaciones de su CANICOM 1500 PRO serán óptimas si respetan las siguientes recomendaciones:

- Para un alcance correcto de las ondas, debe sostener su mando de manera que la antena esté al descubierto.
- Siempre fijar el collar CANICOM alrededor del cuello del perro de manera que la luz de puesta en servicio esté visible y no contra el pecho del perro.
- Comprobar el estado de la pila del mando tanto como la del collar antes de utilizar el aparato y cambiarlas cuando el nivel de carga esté débil.
- Cuando la temperatura es inferior a 0°C, la pila es menos eficaz que a temperatura ambiente. Guardar el mando al abrigo (Ej. un bolsillo de chaqueta) antes de utilizarlo.

- AJUSTE DEL COLLAR CANICOM

Debe asegurarse que los electrodos estén en contacto con la piel del perro.

- **Si la correa está demasiado suelta, el collar se moverá y los frotamientos repetidos de los electrodos sobre la piel del perro podrían provocar irritaciones y no funcionaría correctamente.**
- **Si el collar está demasiado apretado, su perro tendrá dificultades para respirar.**

Si su perro tiene que llevar el collar durante un cierto tiempo, cámbielo de posición regularmente alrededor de su cuello para que no le provoque irritaciones. También, se recomienda no dejar puesto el collar varias horas consecutivas.

No dejar nunca el collar más de 8 horas por día sobre el cuello de su perro. Cada vez que le quite o le ponga su collar, verificar que no hay ningún signo de irritaciones.

- INICIACIÓN AL COLLAR DE ADIESTRAMIENTO

- El período de iniciación puede empezar con cachorros de 6 meses, que ya hayan recibido una educación básica con los rudimentos del adiestramiento: "sentado", "quieto" o por lo menos, algún rapapolvo...
- No se debe poner el collar al perro con mala salud (con problemas cardíacos, epilepsia, u otros) o que tengan trastornos de comportamiento.
- Es necesario un cierto tiempo para que se acostumbre al collar: póngale el collar sin utilizarlo.
- No salte etapas para efectuar un adiestramiento positivo y tranquilo:
 - Escoja un terreno al que su perro esté acostumbrado a frecuentar.
 - Determine el nivel de estímulo desde el cual su perro reacciona empezando por el nivel de intensidad más bajo y aumente paulatinamente.
 - Es preciso elegir el momento propicio para presionar el botón: exactamente cuando el perro hace algo incorrecto.
 - Anímelo con caricias: entenderá más rápidamente y aumentará su voluntad de obedecer.
- Le aconsejamos buscar la ayuda de adiestradores profesionales para un adiestramiento adaptado a su perro.

- LA DIFERENCIA ENTRE ESTÍMULO "CONTINUO" Y "FLASH"

Estas dos funciones son muy interesantes porque se pueden modular y adaptar a cualquier sujeto según las situaciones específicas.

- Estímulo "continuo"

En general se debe utilizar para una lección de adiestramiento en un terreno familiar para el perro (cuando se empieza).

Dado su duración "continua", el usuario tiene siempre que usar la intensidad más débil y controlar bien su duración, de manera que el perro tenga tiempo de entender.

- Estímulo "flash"

Es para llamar a la orden. Sirve para llamar la atención del perro cuando comete un error. Durante la caza se recomienda emplear el estímulo "flash", ya que dura poco y evita molestar al perro en acción.

- PRECAUCIONES DE USO - MANTENIMIENTO

- El collar receptor CANICOM es un producto perfectamente estanco a la inmersión. Su perro puede bañarse en los ríos sin perjudicar el collar receptor CANICOM. Para preservar su estanqueidad se recomienda cambiar la junta cada año.
- El mando es estanco al agua (no sumergible): en lo posible protegerlo del agua. Puede causar daños irreversibles en caso de que el mando se sumerja en el agua.
- No es conveniente utilizar una medalla metálica u otro collar cuando su perro lleve su collar CANICOM.
- Alejar el mando de objetos sensibles a los campos magnéticos: dicho mando integra un imán permanente que causaría daños irreparables.
- Procurar no guardar ni dejar nunca el aparato expuesto a altas temperaturas.
- Si se prevé no usar el CANICOM 1500 PRO durante un período prolongado del orden de 3 meses (fin de temporada de caza), se recomienda retirar la pila del mando a distancia y del collar receptor. La codificación del collar se conserva durante numerosos meses incluso en ausencia de la pila.
- Cada 2 años es preciso cambiar la pila también cuando el aparato haya sido poco usado.
- No dejar nunca pilas agotadas dentro del aparato (mando y collar); pueden perjudicar su CANICOM 1500 PRO.
- No deje el CANICOM 1500 PRO al alcance de los niños. Ni ustedes ni los niños deben considerarlo como un juguete.
- Evitar el uso de líquidos volátiles como disolventes o la gasolina para limpiar al aparato. Secarlo con un paño suave empapado de solución de detergente neutra. La correa puede ser lavada con agua jabonosa.

- EN CASO DE MALFUNCIONAMIENTO

Antes de atribuir un fallo al aparato es preciso consultar este manual para comprobar que el problema no sea debido a una pila agotada (en este caso, véase § Desgaste/sustitución de las pilas del mando a distancia y § Desgaste/sustitución de la pila del collar CANICOM) o a errores de uso.

En caso de inconvenientes, se aconseja repetir la codificación del collar receptor con el mando a distancia (cf. § Procedimiento para una nueva codificación).

Proceder a un "reset" del collar CANICOM sacando la pila de su alojamiento, con una pieza metálica (por ejemplo destornillador, tijeras) poner en contacto durante 2 segundos los dos ganchos que sujetan la pila (cf. Fig. 16).

Insertar de nuevo la pila: se emite un aviso sonoro indicando la colocación correcta de la pila.

Puesta en servicio su CANICOM ayudándose del mando.

Si el inconveniente persiste, póngase en contacto con **su distribuidor**.

Según la magnitud de su problema, puede que tenga que hacernos llegar su producto para ser reparado y testado en nuestra fábrica.

Para cualquier reparación, el servicio Post Venta necesita obligatoriamente:

- el aparato completo
- la fecha de compra (factura o ticket de compra)

Si olvida usted uno de estos elementos, el Servicio Post Venta le facturará el arreglo.

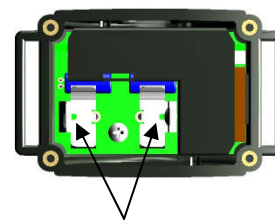

Fig. 16

Reset: poner en contacto los dos ganchos de la pila

• El collar de localización sonora CANIBEEP RADIO PRO

- PRESENTACIÓN DEL CANIBEEP RADIO PRO

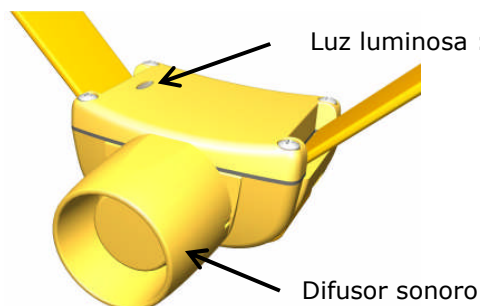

Fig. 17

Indicador de posición del interruptor magnético para la puesta en/fuera de servicio y la selección del modo de funcionamiento

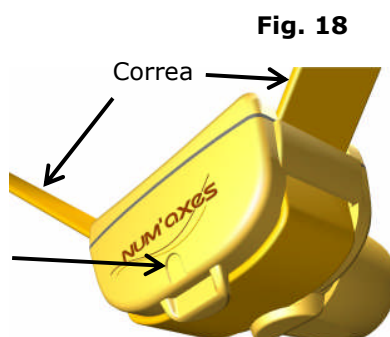

Fig. 18

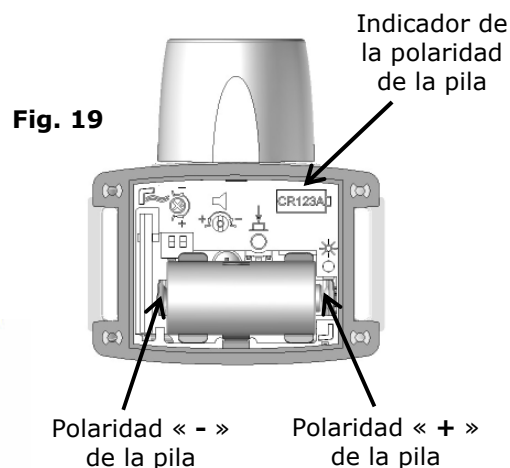

Fig. 19

Polaridad « - » de la pila Polaridad « + » de la pila

- PRIMERA PUESTA EN SERVICIO

▪ Colocación de la pila en el collar CANIBEEP RADIO PRO

- Desenrosque los 4 tornillos de la tapa del collar CANIBEEP RADIO PRO usando un destornillador de estrella.
- Introduzca la pila (3V de litio CR123A) respetando la orientación indicada sobre la máscara-componentes.
- Se emite una señal sonora grave y la luz roja se enciende brevemente indicando la colocación correcta de la pila.
- Coloque la tapa asegurándose de la correcta colocación de la junta de estanqueidad, de su limpieza y de la limpieza de su alojamiento con el fin de evitar todo problema de estanqueidad.
- Apriete fuertemente los 4 tornillos para preservar la estanqueidad a la inmersión de su CANIBEEP RADIO PRO.

▪ Puesta en/fuera de servicio del collar CANIBEEP RADIO PRO

Un imán situado en el mando a distancia permite poner en servicio o fuera de servicio el collar CANIBEEP RADIO PRO.

- **Puesta en servicio:** acercar la marca que se encuentra en el lado izquierdo del mando hasta tocar el indicador de posición del interruptor magnético situado en la parte posterior del collar **durante 1 segundo** (Fig. 20). Se emiten **dos señales sonoras** graves y la luz roja del collar se enciende brevemente y después se apaga: el collar CANIBEEP RADIO PRO **está en servicio**.
- **Puesta fuera de servicio:** acercar la marca que se encuentra en el lado izquierdo del mando hasta tocar el indicador de posición del interruptor magnético situado en la parte posterior del collar **durante 1 segundo** (Fig. 20). Se emite **una señal sonora** grave y la luz roja del collar se enciende brevemente y después se apaga: el collar CANIBEEP RADIO PRO **está fuera de servicio**.

Puesta en/fuera de servicio del collar CANIBEEP RADIO PRO con un mando CANICOM 1500 PRO

Fig. 20



▪ Sincronización del mando a distancia y del collar CANIBEEP RADIO PRO

La sincronización del mando a distancia con el (o los) collar(es) debe ser efectuada solamente en la primera puesta en servicio de su collar CANIBEEP RADIO PRO.

Esta operación permite acoplar su mando a distancia con el collar CANIBEEP RADIO PRO suministrado, o con un segundo collar que suministrado posteriormente.

IMPORTANTE: antes de comenzar la codificación, debe tener en cuenta que ninguna otra persona cercana utiliza un CANICOM 1500 PRO o cualquier otro producto de la gama NUM'AXES. Su collar podría registrar el código de ese mando vecino. Programar de nuevo el mando con el collar si ocurre esta situación.

PROCEDIMIENTO DE CODIFICACIÓN EN LA PRIMERA PUESTA EN SERVICIO

1. Para proceder a la codificación, ponga en servicio su collar CANIBEEP RADIO PRO y su mando a distancia CANICOM 1500 PRO.
2. Seleccionar el programa 2,3 o 4 sobre su mando (cf. § El mando a distancia CANICOM 1500 PRO/Afectación de las teclas/Programas).
3. Desenrosque los 4 tornillos de la tapa del collar usando un destornillador de estrella.
4. Pulse brevemente el botón situado en la caja del collar (cf. Fig. 21): una LED roja se enciende. Dispone a partir de este momento de 5 segundos para codificar su mando con su collar. Asegúrese que la LED roja esta encendida en continuo mientras que hace la codificación.
5. Mantenga su mando a una cierta distancia (no menos de diez centímetros) y realice un apoyo prolongado de la tecla 2 o 4 del mando (según el programa seleccionado) hasta que suene una señal sonora y la LED roja se apague.
6. La extinción de la LED roja significa que el collar ha registrado correctamente el código de su mando a distancia.
7. Compruebe la codificación haciendo funcionar su CANIBEEP RADIO PRO.
8. Cuando la codificación esté finalizada, coloque la tapa asegurándose de la correcta colocación de la junta de estanqueidad, de su limpieza y de la limpieza de su alojamiento con el fin de evitar todo problema de estanqueidad.
9. Apriete fuertemente los 4 tornillos para preservar la estanqueidad a la inmersión de su CANIBEEP RADIO PRO.

NOTA: si se pasan los 5 segundos antes de haber tenido tiempo de programar el collar, o que el código se ha registrado mal en el collar, se puede renovar la operación pulsando de nuevo el pulsador para recodificar su mando con su collar.

NOTA: en caso de tener un segundo collar CANIBEEP RADIO PRO, repetir la operación de codificación.

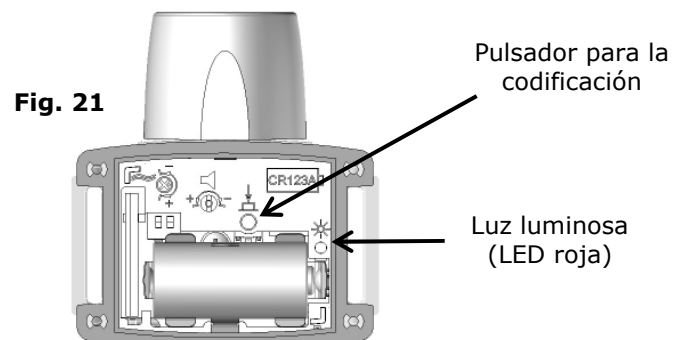

▪ **Reprogramar un collar CANIBEEP RADIO PRO**

El sistema de auto codificación del collar memoriza hasta 9 códigos diferentes. Esta memoria puede llegar a saturarse cuando se repite la codificación del mismo collar con varios mandos a distancia o tras varios intentos fallidos. En este caso, cuando pulse sobre el pulsador para codificar su collar, la LED roja parpadea.

Para vaciar la memoria de su collar, pulse ininterrumpidamente el pulsador hasta que la LED roja se apague: la memoria de su collar está entonces vacía y puede proceder nuevamente a la codificación de su collar con un mando a distancia.

▪ **Selección del modo de funcionamiento y del sonido**

El CANICOM 1500 PRO permite localizar simultáneamente entre uno o dos perros que estén sólo parados o que se muevan y seguidamente se paren.

Tiene la posibilidad de proceder de acuerdo a diferentes ajustes sobre el collar: usted puede así personalizar su CANIBEEP RADIO PRO como desee, según sus exigencias y el comportamiento de su perro.

Para modificar el sonido emitido por su CANIBEEP RADIO PRO o para cambiar su modo de funcionamiento, mantenga la marca que se encuentra en el lado izquierdo del mando sobre el indicador de posición del interruptor magnético situado en la parte posterior del collar, mientras lo enciende (Fig. 20).

El collar emitirá varias señales sonoras (de 1 hasta 12) más agudos.





Los modos se accionan mientras mantenga la marca del mando sobre el indicador de posición del collar (Fig. 20). Aleje el mando a distancia del collar cuando llegue el modo deseado: el collar memoriza la configuración elegida.

A cada puesta en servicio, su collar CANIBEEP RADIO PRO funcionará según el último modo seleccionado.

El siguiente cuadro indica el funcionamiento de su CANIBEEP RADIO PRO según el modo seleccionado:

Numero de bips	Perro parado	Perro en movimiento
1	un bip cada 2 segundos con sonido N°1	Ningún sonido
2	un bip cada 2 segundos con sonido N°2	Ningún sonido
3	un bip cada 2 segundos con sonido N°3	Ningún sonido
4	un bip cada 2 segundos con sonido N°4	Ningún sonido
Modos « traza » (de 5 hasta 8): posibilidad de modificar el intervalo entre 2 bips cuando el perro está en movimiento		
5	un bip cada 2 segundos con sonido N°1	un bip cada * segundos con sonido N°1
6	un bip cada 2 segundos con sonido N°2	un bip cada * segundos con sonido N°2
7	un bip cada 2 segundos con sonido N°3	un bip cada * segundos con sonido N°3
8	un bip cada 2 segundos con sonido N°4	un bip cada * segundos con sonido N°4
*: 5, 10, 15 o 20 segundos según el arreglo del intervalo escogido.		

Para los 4 modos siguientes (de 9 hasta 12), ningún sonido con perro parado y con perro en movimiento. El collar emite un bip sonoro solamente cuando pulsa la tecla  (tecla 1 o 3 según el programa seleccionado y según el collar que desea accionar).

9	un bip con sonido N°1 cuando presiona la tecla  (tecla 1 o 3 según el programa seleccionado y según el collar que desea accionar)
10	un bip con sonido N°2 cuando presiona la tecla  (tecla 1 o 3 según el programa seleccionado y según el collar que desea accionar)
11	un bip con sonido N°3 cuando presiona la tecla  (tecla 1 o 3 según el programa seleccionado y según el collar que desea accionar)
12	un bip con sonido N°4 cuando presiona la tecla  (tecla 1 o 3 según el programa seleccionado y según el collar que desea accionar)

▪ **Funcionamiento**

El collar, cuando está activado y según el modo seleccionado (modos 1 hasta 8), puede emitir unos bips sonoros cuando el perro se queda parado más de 5 segundos. Se considera que el perro está en movimiento tan pronto se mueve.

▪ **Modo "traza": intervalo de localización**

Cuando su collar es en modo "traza" (únicamente modos 5 hasta 8), puede modificar el tiempo comprendido entre la emisión de dos bips sonoros y localizar así su perro **en movimiento**. Utilice el destornillador suministrado con el CANIBEEP RADIO PRO para accionar el selector situado en su collar (Fig. 22).

Fig. 22

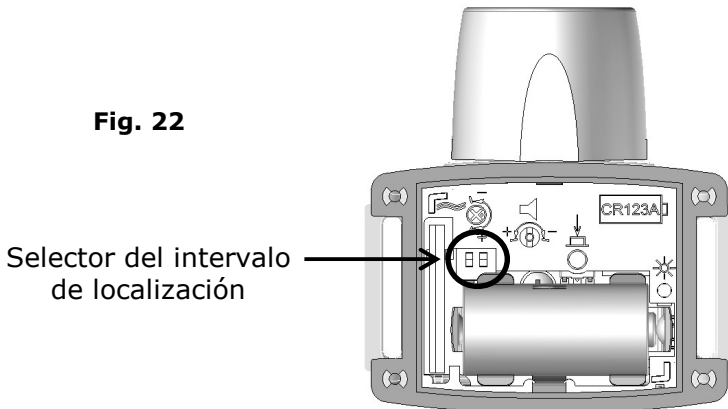

Selector en posición	Resultado obtenido
	Bip cada 5 segundos
	Bip cada 10 segundos
	Bip cada 15 segundos
	Bip cada 20 segundos

▪ **Ajuste de la sensibilidad de detección del movimiento**

Desde fábrica, el collar viene ajustado en la posición media (sensibilidad media). Es posible adaptar la sensibilidad de detección del movimiento del CANIBEEP RADIO PRO al comportamiento de vuestro perro y al resultado que se desea.

Para modificar la sensibilidad de detección del movimiento, debe abrir la tapa del collar para acceder al tornillo de ajuste de sensibilidad situado dentro del collar (Fig. 23).

Dos ejemplos:

- 1) Si quiere seguir oyendo el CANIBEEP RADIO PRO mientras que su perro va tras la presa, después de una parada: utilice el destornillador suministrado y gire el tornillo de sensibilidad en el sentido contrario al de las agujas del reloj, **hacia el menos sensible (sensibilidad mínima)**. El collar tolera los movimientos del perro y sigue sonando.
- 2) Si quiere oír el CANIBEEP RADIO PRO únicamente cuando el perro está parado, el menor movimiento del perro hará parar de sonar al collar: utilice el destornillador suministrado y gire el tornillo de sensibilidad en el sentido de la agujas del reloj, **hacia el más sensible (sensibilidad máxima)**.

ATENCIÓN: el sistema de ajuste posee un tope Mini y un tope Maxi (3/4 de vuelta al máximo). Utilice el destornillador suministrado y gire delicadamente isin forzar!

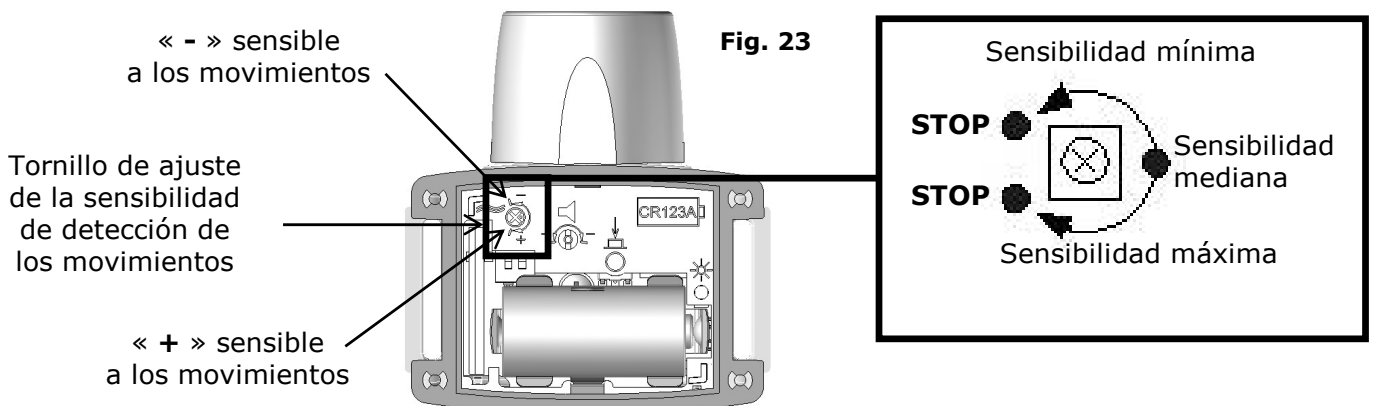

▪ Ajuste del volumen sonoro

Desde fábrica, el collar viene ajustado al máximo de su potencia sonora, el sistema está al tope Maxi, no podrán aumentar el volumen sonoro.

Es posible adaptar el volumen sonoro del CANIBEEP RADIO PRO al alcance auditivo que se desea.

Para modificar el volumen de su collar, debe abrir la tapa del collar para acceder al tornillo ajuste del volumen sonoro situado dentro del collar (Fig. 24).

Para bajar el volumen de su CANIBEEP RADIO PRO, gire el tornillo de ajuste en el sentido de las agujas del reloj, hacia el volumen sonoro mínimo.

Para aumentar el volumen sonoro de su CANIBEEP RADIO PRO, gire el tornillo de ajuste en el sentido contrario al de las agujas del reloj, hacia el volumen sonoro máximo.



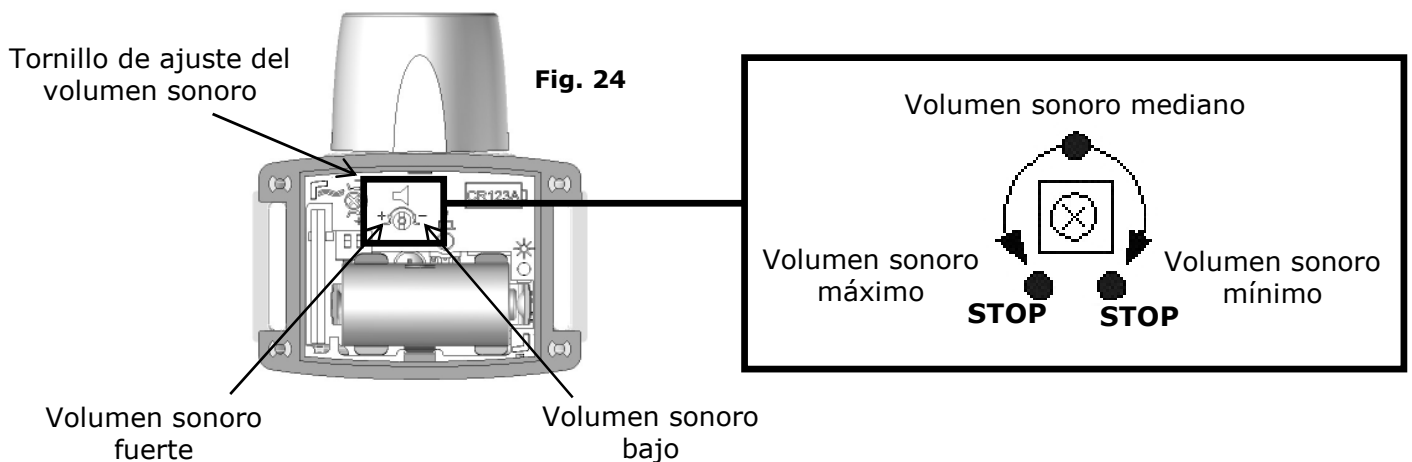

ATENCIÓN: el sistema de ajuste posee un tope Mini y un tope Maxi (1/2 de vuelta al máximo). Utilice el destornillador suministrado y gire delicadamente isin forzar!



- UTILIZACIÓN DEL MANDO A DISTANCIA CON EL COLLAR CANIBEEP RADIO PRO

El mando a distancia CANICOM 1500 PRO ha sido diseñado para controlar 1 o 2 collares CANIBEEP RADIO PRO.

Con el mando, es posible a distancia:

- **localizar el perro:** el apoyo breve o prolongado sobre la tecla  del mando (tecla 1 o 3 según el collar que desea accionar y según el programa seleccionado) desencadena señales sonoras aunque su perro esté en parada o en movimiento.
- **poner fuera de servicio temporalmente el collar:** el apoyo breve (1 hasta 2 segundos) sobre la tecla  del mando (tecla 2 o 4 según el collar que desea poner fuera de servicio temporalmente y según el programa seleccionado) tiene como efecto poner en stand by su collar (paro temporal del collar: no hay señales sonoras, aunque el perro esté en parada o en movimiento). La LED de su collar parpadea para indicarles que no está apagado definitivamente.
- **arrancar de nuevo el collar temporalmente apagado:** si su collar está temporalmente fuera de servicio, el apoyo breve (1 hasta 2 segundos) sobre la tecla  (tecla 1 o 3 según el collar que desea arrancar de nuevo y según el programa seleccionado) tiene por efecto arrancar de nuevo el collar según el último modo seleccionado.
- **poner definitivamente fuera de servicio el collar:** el apoyo prolongado (cerca 5 segundos) sobre la tecla  (tecla 2 o 4 según el collar que desea poner fuera de servicio y según el programa seleccionado) tiene por efecto poner **definitivamente** fuera de servicio su collar. Si desea arrancarlo de nuevo, será necesario poner en contacto el interruptor magnético de su collar con el imán del mando a distancia.

- DESGASTE/SUSTITUCIÓN DE LA PILA DEL COLLAR CANIBEEP RADIO PRO

El nivel de la pila del collar CANIBEEP RADIO PRO se prueba en 3 ocasiones distintas:

- a la inserción de la pila en su alojamiento
- a la puesta en servicio del collar
- a la puesta fuera de servicio del collar

Durante estas 3 manipulaciones, si oyen 6 señales sonoras graves y acercadas (en vez de 1 o 2 señales graves) y que la LED parpadea rápidamente, eso significa que la carga de la pila es insuficiente.

Sustituir la pila gastada por una pila nueva (véase § Colocación de la pila en el collar CANIBEEP RADIO PRO). Comprobar el buen funcionamiento del collar.

Durante la sustitución de la pila, puede quedar energía residual en su collar CANIBEEP RADIO PRO. En este caso, el collar no emite un bip sonoro grave y la LED no se enciende durante la inserción de la nueva pila.

Para comprobar el buen funcionamiento del collar y que la pila esta bien insertada, pone en servicio su collar utilizando el mando a distancia (véase § Puesta en/fuera de servicio del collar CANIBEEP RADIO PRO).

NUM'AXES recomienda la utilización de pilas de modelo y marca idénticos a las que están proporcionadas con su equipo de educación canina. Pilas de otras marcas podrían no funcionar o no ser compatibles con sus productos.

Pueden conseguirse las pilas adecuadas directamente en NUM'AXES o en su distribuidor.

- A SABER

Si su perro nunca ha llevado collar de localización sonora, utilice el CANIBEEP RADIO PRO en modo "traza" durante las 2 o 3 primeras salidas: progresiva y rápidamente, su perro se familiarizará con este nuevo collar.

Poniendo a su perro el collar CANIBEEP RADIO PRO es preciso colocar la caja difusora hacia arriba de manera que el ruido no quede demasiado cerca de sus orejas.

Aconsejamos programar el CANIBEEP RADIO PRO antes de colocarlo alrededor el cuello del perro:

- modos 1 hasta 4: funciona sólo cuando el perro se para.
- modos 5 hasta 8: funciona cuando el perro se mueve y se para.
- modos 9 hasta 12: emite un bip sonoro solamente cuando pulsa la tecla  (tecla 1 o 3 según el collar que desea accionar y según el programa seleccionado).

En caso de entrenar a varios perros a la vez, entonces, aconsejamos programar cada collar CANIBEEP RADIO PRO con un sonido distinto a fin de poder reconocer a los diferentes perros (se puede elegir entre 4 sonidos).

Siguiendo estas instrucciones podréis ver que en poco tiempo su compañero entenderá perfectamente.

- EJEMPLOS DE USO DEL CANIBEEP RADIO PRO

1 – Si quiere localizar su perro cuando se para



Ponga al perro el collar **CANIBEEP RADIO PRO** (caja difusora del sonido hacia arriba) previamente programado en modo: **1 – 2 – 3 o 4**



Perro en movimiento:
ningún sonido

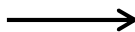

Perro parado:
un **bip** sonoro cada **2** segundos

Objetivo: localizar el perro parado y comprobar cuán quieto está.

2 – Si quiere seguir la búsqueda del perro



Ponga al perro el collar **CANIBEEP RADIO PRO** (caja difusora del sonido hacia arriba) previamente programado en modo: **5 – 6 – 7 o 8**



Perro en movimiento:

un **bip** sonoro cada **5, 10, 15 o 20 segundos** según el ajuste del intervalo de localización

Perro parado:

un **bip** sonoro cada **2 segundos**

Objetivo: seguir la búsqueda del perro que no logramos ver mientras caza.

3 – Si quiere localizar de vez en cuando su perro



Ponga al perro el collar **CANIBEEP RADIO PRO** (caja difusora del sonido hacia arriba) previamente programado en modo: **9 – 10 – 11 o 12**



o



Perro en movimiento o parado:

Ningún bip sonoro. Un bip sonoro se desencadena solamente si pulsa en la tecla  (tecla 1 o 3 según el collar que desea accionar y el programa seleccionado).

Objetivo: localizar a un perro que no se ve (medio cubierto).

4 – Si quiere entrenar a un perro de muestra joven con uno adulto

El aprendizaje del joven es más fácil si lo acompaña un perro adulto con el papel de monitor. El CANIBEEP RADIO PRO resulta de mucha utilidad ya que añade el oído a los sentidos activados por el debutante para entender el comportamiento del monitor.



Primero ponéis al perro **A** (monitor) el collar **CANIBEEP RADIO PRO** previamente programado en modo **5** (por ejemplo – con intervalo de localización cada 10 segundos)

Perro **A**



Perro **A**



Perro **A** en movimiento:

un **bip** sonoro cada **10 segundos** con sonido N° **1**

Perro **A** parado:

un **bip** sonoro cada **2 segundos** con sonido N° **1**

Lleve rápidamente al perro **B** (alumno) con el collar ajustado con el modo **6** (por ejemplo) cerca del perro **A**.

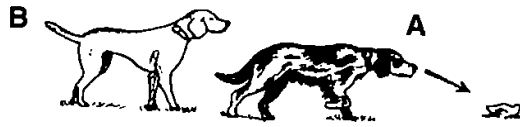

Perro B parado:
un **bip** sonoro cada **2** segundos con sonido Nº **2**

Objetivo: cuando relacione la señal sonora, que indica la parada del monitor, con la presencia de la presa buscada, el alumno conseguirá comportarse naturalmente de esta manera.

Encontrará muchas presas viendo al adulto parado y entenderá rápidamente dicho comportamiento. Será posible acortar mucho el tiempo necesario para que pueda cazar por su cuenta de manera eficaz.

Además que para la caza, el CANIBEEP RADIO PRO es de mucha ayuda para el adiestramiento en general de los perros.

Acompañado de un collar de adiestramiento **CANICOM**, se acelera el proceso de adiestramiento gracias al contacto permanente y a la posibilidad de poner seguir las acciones de su perro. Si usted acopla su **CANIBEEP RADIO PRO** con un collar de adiestramiento **CANICOM**, le aconsejamos fijarlo sobre la misma correa pero en posición opuesta a la de su **CANIBEEP RADIO PRO** con el fin de evitar que éstos se golpeen (collar de adiestramiento bajo el cuello del perro).

- PRECAUCIONES DE EMPLEO - MANTENIMIENTO

- Recomendamos utilizar el collar CANIBEEP RADIO PRO con perros que tengan al menos 6 meses.
- Antes de colocar el collar, se recomienda consultar un veterinario con el fin de cerciorarse de que no haya contra indicaciones.
- Con el fin de asegurar el buen funcionamiento de su CANIBEEP RADIO PRO, desaconsejamos que el perro lleve una medalla, un collar metálico, una campanilla u otro collar cuando su perro lleva su collar de localización sonora. Si desea acoplar su CANIBEEP RADIO PRO con otro elemento (collar de adiestramiento, campanilla...) le aconsejamos fijarlo sobre la misma correa pero en posición opuesta a la de su CANIBEEP RADIO PRO con el fin de evitar que éstos se golpeen.
- Acostumbre a su perro al sonido del CANIBEEP RADIO PRO. En un primer momento, la potencia sonora puede molestar al perro. Para que se acostumbre al collar, disminuya el volumen sonoro con el tornillo de ajuste (véase § Ajuste del volumen sonoro). Paulatinamente vuestro perro se familiarizará con el producto. Si vuestro perro presenta trastornos de comportamiento aconsejamos acudir a un veterinario.
- Evite el uso del CANIBEEP RADIO PRO en sitios cerrados: la potencia sonora (aproximadamente 94 dB(A) con el volumen sonoro máximo) puede causar daños irreparables en los tímpanos.
- La activación, el cambio del sonido o el cambio del modo de funcionamiento se realizan más fácilmente cuando el collar no está puesto en el cuello del perro.
- El collar CANIBEEP RADIO PRO es un producto perfectamente **estanco a la inmersión**. Su perro puede bañarse en los ríos sin perjudicar el collar. De todas maneras, una inmersión prolongada del CANIBEEP RADIO PRO puede llenar de agua la cavidad acústica del difusor sonoro por lo que puede menguar la potencia de la emisión sonora. Para recuperar sus prestaciones es preciso sacudir vuestro CANIBEEP RADIO PRO con el difusor dirigido hacia el suelo para permitir la expulsión de los residuos de agua.
- Antes toda utilización, piense verificar la limpieza de la junta de estanqueidad y de su alojamiento así como la presión de los 4 tornillos de la tapa de su CANIBEEP RADIO PRO con el fin de asegurar la estanqueidad de su producto.
- Para preservar la estanqueidad, se recomienda cambiar la junta del collar cada año.
- Procurar no guardar ni dejar nunca el aparato expuesto a altas temperaturas.
- Cada 2 años es preciso cambiar la pila también cuando el aparato haya sido poco usado.
- No dejar nunca pila agotada dentro del collar, puede perjudicar su CANIBEEP RADIO PRO.
- Si se prevé no usar el CANIBEEP RADIO PRO durante un período prolongado del orden de 3 meses (fin de temporada de caza), se recomienda retirar la pila del collar.
- Alejar el mando de objetos sensibles a los campos magnéticos: dicho mando integra un imán permanente que causaría daños irreparables.
- No deja vuestro producto (mando a distancia y collar) al alcance de los niños. Ni ustedes ni los niños deben considerarlo como un juguete.
- Evitar el uso de líquidos volátiles como disolventes o la gasolina para limpiar el aparato. Secarlo con un paño suave empapado de solución de detergente neutra. La correa puede ser lavada con agua jabonosa.

- EN CASO DE MALFUNCIONAMIENTO

Antes de atribuir un fallo al aparato es preciso consultar este manual para comprobar que el problema no sea debido **a una pila agotada** (véase § Desgaste/sustitución de las pilas del mando a distancia y § Desgaste/sustitución de la pila del collar CANIBEEP RADIO PRO), **a errores de uso o a ajustes incorrectos** (modo de funcionamiento, sensibilidad de detección del movimiento, volumen sonoro).

En caso de inconvenientes, se aconseja vaciar la memoria y repetir la codificación del collar (véase § Reprogramar un collar CANIBEEP RADIO PRO).

Si el inconveniente persiste, **póngase en contacto con su distribuidor**.

Según la magnitud de su problema, puede que tenga que hacernos llegar su producto para ser reparado y testado en nuestra fábrica.

Para cualquier reparación, el Servicio Post Venta necesita obligatoriamente:

- el aparato completo
- la fecha de compra (factura o ticket de compra)

Si olvida usted uno de estos elementos, el Servicio Post Venta le facturará el arreglo.

• La caja lanzadora CANIFLY

- PRESENTACIÓN DEL PRODUCTO

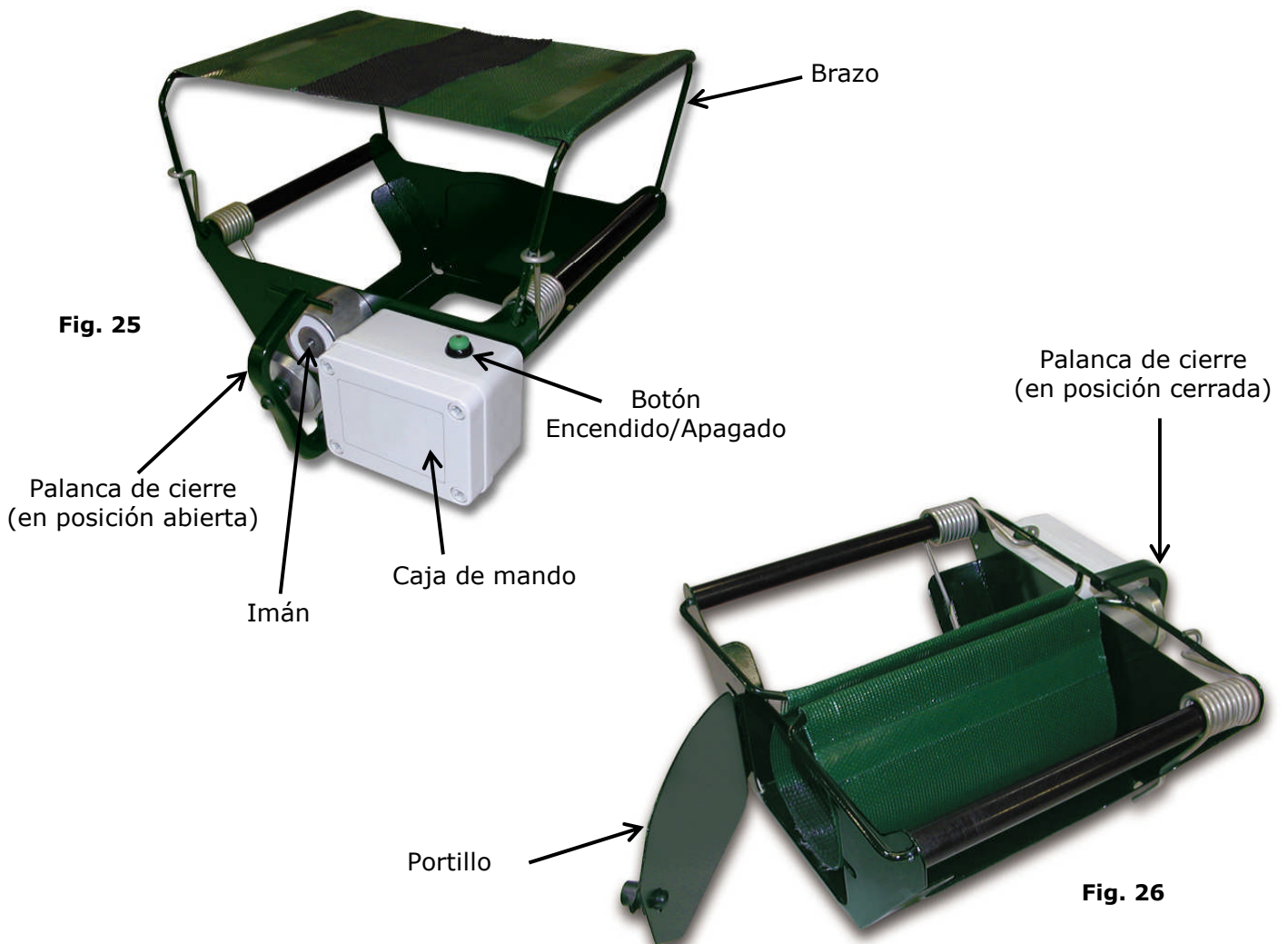

- PRIMERA PUESTA EN SERVICIO

▪ Procedimiento de codificación

La codificación del mando con la (o las) caja(s) lanzadora(s) debe ser efectuada solamente en la primera puesta en servicio de su CANIFLY.

Esta operación permite afectar las teclas 1 hasta 4 a cada una de las CANIFLY numeradas de 1 hasta 4.

IMPORTANTE: antes de empezar con la codificación, se debe tener en cuenta que ninguna otra persona cercana esté utilizando un CANICOM 1500 PRO o cualquier otro producto de la gama NUM'AXES. Su CANIFLY podría registrar el código de ese mando vecino.

Previamente, es preciso seleccionar en el mando un programa adaptado para accionar CANIFLY (programas 1, 2 o 3 – Véase § El mando a distancia CANICOM 1500 PRO/Afectación de las teclas/Programas)

Procedimiento de codificación

1. Para empezar con la codificación, mantenga pulsado **durante 5 segundos**, desde la puesta en servicio de la CANIFLY, el botón verde Encendido/Apagado situado sobre la caja de mando (Fig. 25): una LED roja (situada encima del botón Encendido/Apagado) pasa del rojo fijo al rojo parpadeante.
2. Coger el mando a distancia y presionar la tecla numerada 1, 2, 3 o 4 (según la CANIFLY que desea codificar y el programa seleccionado § El mando a distancia CANICOM 1500 PRO/Afectación de las teclas/Programas).
3. Su CANIFLY está sincronizada con su mando a distancia.

Hacer de nuevo el procedimiento de codificación para cada caja lanzadora CANIFLY.

Se puede reprogramar su o sus CANIFLY indefinidamente, bien sea con el mismo mando a distancia o con otro nuevo mando a distancia CANICOM 1500 PRO.

▪ Puesta en/fuera de servicio de la caja lanzadora CANIFLY

La presión sobre el botón Encendido/Apagado situado sobre la caja de mando permite poner en/fuera de servicio la caja lanzadora.

En posición "Encendido", una LED roja situada encima del botón Encendido/Apagado parpadea aproximadamente cada 3 segundos.

- DESGASTE/SUSTITUCIÓN DE LAS PILAS DE LA CAJA LANZADORA

Al poner en servicio o después de la apertura de la caja, el parpadeo de la LED roja situada encima del botón Encendido/Apagado le indica el desgaste de las pilas.

En caso de desgaste de las pilas, las prestaciones del producto disminuirán.

Para comprobar el estado de las pilas sobre la caja lanzadora, visualizar la LED roja situada encima del botón Encendido/Apagado:

- Pilas en buen estado: la LED roja parpadea lentamente.
- Pilas débiles: la LED roja parpadea rápidamente. Prever la sustitución de las pilas cuanto antes. Sustituir las pilas gastadas por pilas nuevas de mismo tipo (3 pilas alcalinas tipo LR06).

NUM'AXES recomienda la utilización de pilas de modelo y marca idénticos a las que están proporcionadas con su equipo de educación canina. Pilas de otras marcas podrían no funcionar o no ser compatibles con sus productos.

Pueden conseguirse las pilas adecuadas directamente en NUM'AXES o en su distribuidor.

Sustituir las pilas gastadas por pilas nuevas de la siguiente manera:

- Desenrosque los 4 tornillos de la tapa de la caja de mando.
- Introduzca las 3 pilas (tipo AA - LR 06) **respetando la orientación indicada en el alojamiento de las pilas.**
- Coloca la tapa asegurándose que la junta de estanqueidad está bien colocada y apriete los 4 tornillos.

NOTA: cualquier otro desmontaje tendrá como efecto cancelar su garantía.

- PRECAUCIONES DE USO - MANTENIMIENTO

- **Es preciso apagar el mando a distancia y la caja lanzadora cuando no vayan a ser utilizados durante un período prolongado (fin de temporada de caza, transporte, almacenamiento...).**
- El alcance radio del mando a distancia puede variar según el entorno y la configuración del terreno donde se encuentre.
- Se recomienda lubricar el eje de articulación de la palanca de cierre regularmente.
- **Con el fin de evitar incidentes debidos a una mala manipulación durante el transporte, se recomienda respetar las siguientes reglas:**
 - Los dos brazos que mantienen la tela estarán en posición “desbloqueada” y la tela tendida.
 - El portillo se mantendrá cerrado gracias al pestillo.
 - La palanca de cierre permanecerá pegada contra el imán.
 - La caja de mando estará desactivada por medio del botón Encendido/Apagado situado sobre de la caja (no parpadeo luminoso al centro del botón).
 - Para el transporte, utilizar una de las barras de plástico como puño.
- **No utilizar como puño de transporte:**
 - los brazos articulados
 - la palanca de cierre
 - la tela
 - el portillo
- **La caja lanzadora se debe transportar abierta y posicionada horizontalmente.**
- El sistema de cierre por electro-imanés de la caja lanzadora es robusto, fiable y no necesita ningún mantenimiento.
- Comprobar regularmente la limpieza de las caras activas de los electro-imanés: tienen que quedar limpias para que no se produzcan aperturas intempestivas de la caja.
- Le recomendamos limpiar su caja lanzadora después de una utilización en un lugar húmedo.
- Es conveniente guardar la caja en un lugar seco, con el fin de evitar cualquier problema de corrosión.
- **No deje la caja lanzadora al alcance de los niños.**
- **Evitar guardar la caja lanzadora y el mando a distancia juntos. En todo caso, poner los dos brazos que mantienen la tela en posición “desbloqueada” y la tela extendida. La palanca de cierre estará pegada contra el imán.**
- **IMPORTANTE: SU CAJA LANZADORA NO ES UN JUGUETE PARA LOS NIÑOS, SINO UN MEDIO DE ADIESTRAMIENTO PARA SU PERRO. NO SE PODRÁ RECURRIR CONTRA NUM’AXES EN CASO DE MALA UTILIZACIÓN.**

- EN CASO DE MALFUNCIONAMIENTO

Síntoma: La caja lanzadora no funciona.

Solución:

Comprobar el estado de las pilas de la caja lanzadora y del mando a distancia: véase § Desgaste/sustitución de las pilas del mando a distancia y § Desgaste/sustitución de las pilas de la caja lanzadora.

Síntoma: El alcance es insuficiente.

Solución:

Comprobar que las pilas estén en buen estado en el mando a distancia y en la caja lanzadora: pilas agotadas reducen sensiblemente el alcance radio. Véase § Desgaste/sustitución de las pilas del mando a distancia y § Desgaste/sustitución de las pilas de la caja lanzadora.

Síntoma: La caja lanzadora no se queda cerrada.

Solución:

Limpiar la cara activa del electro-imán. Cerrar la caja.

Si el inconveniente persiste, póngase en contacto con **su distribuidor**.

Según la magnitud de su problema, puede que tenga que hacernos llegar su producto para ser reparado y testado en nuestra fábrica.

Para cualquier reparación, el Servicio Post Venta necesita obligatoriamente:

- el aparato completo (caja lanzadora y mando a distancia)
- la fecha de compra (factura o ticket de compra)

Si olvida usted uno de estos elementos, el Servicio Post Venta le facturará el arreglo.

• **Características técnicas**

	Mando a distancia CANICOM 1500 PRO	Collar de adiestramiento CANICOM	Collar de localización sonora CANIBEEP RADIO PRO	Caja lanzadora CANIFLY
Alimentación	2 pilas alcalinas 1,5V tipo LR06	1 pila de litio 3V tipo CR2	1 pila de litio 3V tipo CR 123 A	3 pilas alcalinas 1,5V tipo LR06
Autonomía	En funcionamiento intensivo: cerca de 50 000 presiones	En "stand by": cerca de 7 meses* En funcionamiento intensivo: cerca de 2 meses**	Cerca de 70 000 bips	Cerca de 250 aperturas
Frecuencia (Potencia)	869,525 MHz (500 mW)	869,525 MHz		869,525 MHz
Antena	Flexible	Integrada	Integrada	Integrada
Alcance radio	Cerca de 1500 m			
Estanqueidad	Al chorreo	Al inmersión	Al inmersión	IP 67
Seguridad y codificación radio	Asegurado por microcontrolador	Asegurado por microcontrolador	Asegurado por microcontrolador	Asegurado por microcontrolador
Indicador de carga de la pila	Por indicador sobre la pantalla LCD	Por indicador luminoso	Por señales sonoras y indicador luminoso	Por indicador luminoso
Niveles de estímulos	18			
Temperatura de utilización	Entre - 20°C y +40°C	Entre - 20°C y +40°C	Entre -10°C y +40°C	Entre - 20°C y +50°C
Dimensiones	132 mm x 62 mm x 31 mm	38 mm x 68 mm x 43 mm	66 mm x 72 mm x 38 mm	Caja abierta: 300 mm x 240 mm x 300 mm Caja cerrada: 300 mm x 130 mm x 300 mm
Peso (con la pila)	130 g	75 g (sin la correa) Correa ajustable al cuello de 20 cm hasta 50 cm	77 g (sin la correa) Correa ajustable al cuello de 20 cm hasta 50 cm	2,380 kg

* para una puesta en marcha de 4 horas por día

** o sea unos 5 000 estímulos de 2 segundos al nivel 9

• **Garantía**

NUM'AXES garantiza el producto contra los defectos de fabricación durante los 2 años consecutivos a su adquisición. Los gastos del transporte ida/vuelta del producto corren exclusivamente a cargo del comprador.

• **Condiciones de garantía**

1. La garantía será válida únicamente presentando a **NUM'AXES** la fecha de compra (factura o ticket de compra) sin tachaduras.
2. Dicha garantía no cubre ninguno de los siguientes puntos:
 - la renovación de las pilas
 - el cambio de las correas
 - los riesgos de transporte, directos o indirectos, derivados de la devolución del producto a su **DISTRIBUIDOR** o a **NUM'AXES**
 - el deterioro del producto resultante de:
 - la negligencia o error del usuario (por ejemplo: mordeduras, roturas, fisuras, etc.)
 - una utilización contraria a las instrucciones o no prevista
 - las reparaciones realizadas por personas no habilitadas
 - la pérdida o el robo
3. Si se reconoce que el producto es defectuoso, NUM'AXES lo reparará o lo cambiará, según decida.
4. No se podrá recurrir contra el fabricante NUM'AXES en caso de daños resultado de una mala utilización del producto o de una avería.
5. NUM'AXES se reserva el derecho de modifica las características de sus productos para realizar mejoras técnicas o respetar nuevas normativas.
6. La información de esta guía puede ser objeto de modificaciones sin previo aviso.
7. Fotos y dibujos no contractuales.

• **Accesorios**

Puede encargar a su distribuidor, en cualquier momento, los accesorios (pila, correa, junta de collar, collar de adiestramiento CANICOM, collar de localización sonora CANIBEEP RADIO PRO, caja lanzadora...).

• **Reciclaje de aparatos electrónicos al final de su vida**



El pictograma  que aparece en su producto, significa que el equipo no puede mezclarse con basuras domésticas. Debe ser entregado en un punto de recogida adecuado para el tratamiento, la valorización y el reciclaje de las basuras electrónicas o bien devolverlo a su distribuidor. Adoptando este comportamiento, hará un gesto con el medio ambiente, contribuyendo así a la preservación de los recursos naturales y a la protección de la salud humana.



www.collar-adiestramiento.es